

**ATTACCO CAMINO Ø=250**

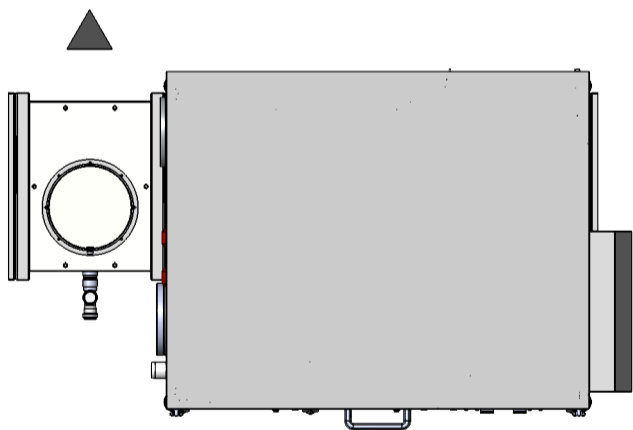

**LASCIARE UNO SPAZIO DI 600 mm ATTORNO ALLA CALDAIA PER UNA CORRETTA MANUTENZIONE**

1. Campo di potenza entro il quale la caldaia è targabile e tarabile.
2. Misurata in condizioni standard: 15°C 1013.25hPa. La lettura di prima accensione della caldaia pre tarata può discostare di ± 5%.
3. E' la pressione massima al camino che può essere vinta dal ventilatore garantendo la potenza di targa. Per pressioni superiori si perde circa lo 0,5% sulla potenza massima ogni 10 Pa.

CALDAIE SERIE MRS - EX				375
PRESTAZIONI	POTENZA TERMICA (utile) (100%, 80/60 °C) (min ÷ max su P.C.I.)	P4	kW	17,7 ÷ 368,6
	RAPPORTO DI MODULAZIONE			1 ÷ 21
	CAMPO DI POTENZA TARGABILE (range rated) <sup>(1)</sup>		kW	349 ÷ 375
	POTENZA TERMICA (utile) - (30% di Pnom con Tr 30°C, su P.C.I.)	P1	kW	121,5
	PORTATA TERMICA (focolare) - (min ÷ max su P.C.I.)	Pnom	kW	18 ÷ 375
	RENDIMENTO UTILE (100%, 80/60°C) su P.C.I.		%	98,3
	RENDIMENTO UTILE (100%, 80/60°C) su P.C.S.	η4	%	88,6
	RENDIMENTO UTILE (30% range rated con Tr 30°C) su P.C.I.		%	108
	RENDIMENTO UTILE (30% range rated con Tr 30°C) su P.C.S.	η1	%	97,3
	EFFICIENZA ENERGETICA STAG. (con regolazione standard)	ηs	%	94,1
	EFFICIENZA ENERGETICA STAG. (con correzione ambiente)	ηs	%	96,1
	CLASSE DI EFFICIENZA ENERGETICA (regolamento UE 811/2013)			A
	PERDITE AL CAMINO CON BRUCIATORE ACCESO	Psby	%PN	1,55
	PERDITE AL MANTELLO		kW	0,56
TEMPERATURA MEDIA FUMI 100% (80/60°C)		°C	66	
TEMPERATURA MEDIA FUMI (30% range rated con Tr 30°C)		°C	34	
CATEGORIA RENDIMENTO (ex Dir. Gas 92/42 CEE)		Stelle	★★★★	
DATI TECNICI	PRESSIONE MAX DI ESERCIZIO		bar	6
	PRESSIONE MIN DI ESERCIZIO		bar	1
	TEMPERATURA MASSIMA DI ESERCIZIO (autolimitata)		°C	85
	PORTATA DI GAS POT. MAX <sup>(2)</sup>		m <sup>3</sup> /h	39,9
	PORTATA DI GAS POT. MIN <sup>(2)</sup>		m <sup>3</sup> /h	1,9
	LIMITI MIN - MAX PRESSIONE GAS METANO		mbar	17 ÷ 25
	CONTENUTO ACQUA		l	144
	PESO A VUOTO		kg	810
	PORTATA D'ACQUA ΔT 10 °C (a Pnom)		m <sup>3</sup> /h	32,3
	PERDITA DI CARICO LATO ACQUA CON ΔT 10 °C		mbar	140
	PORTATA D'ACQUA ΔT 20 °C (a Pnom)		m <sup>3</sup> /h	16,1
	PERDITA DI CARICO LATO ACQUA CON ΔT 20 °C		mbar	50
	PORTATA IN MASSA DEI FUMI al 100%		g/s	177
	PREVALENZA RESIDUA AL CAMINO <sup>(3)</sup>		mbar	1
PRODUZIONE MAX CONDENSE		l/h	46	
COMBUSTIBILE GAS			METANO G20	
DATI ELETTRICI	TENSIONE DI ALIMENTAZIONE / FREQUENZA		V / Hz	230 / 50
	POT. ELETTRICA MAX ASSORBITA (pompe escluse)		W	730
	POT. ELETTRICA MAX ASSORBITA (pompe incluse)	elmax	W	872
	POT. ELETTRICA MIN ASSORBITA (pompe incluse)	elmin	W	323
	POTENZA ELETTRICA IN STAND BY	Psb	W	78
CONSUMO DI ELETTRICITA ANNUO	Qhe	GJ	943	
EMISSIONI	NOx (ponderato, rif. 0% O2, P.C.S.)		mg/kWh	52
	CLASSE NOx secondo EN 15502		classe	6
	CO (ponderato, rif. 0% O2, P.C.S.)		mg/kWh	18
ALTRO	SONORE MEDIE AL 50 % DELLA POTENZA	LWA	dB(A)	47
	SONORE MEDIE AL 100 % DELLA POTENZA	LWA	dB(A)	51
	CATEGORIA APPARECCHIO			l2H